

► METAL



Ponçage à bande professionnel pour l'artisanat et l'industrie.
GRIT GX/GI



Ponceuses à bande GRIT – un système, des possibilités infinies.

GRIT by FEIN – symbole de compétence et de robustesse dans le segment des ponceuses à bande stationnaires. Un système modulaire satisfait à toutes les exigences, même les plus élevées. Les ponceuses à bande GRIT se distinguent par leur longue durée de vie et le nombre élevé d'heures de service qu'elles offrent tant en utilisation continue qu'en travail posté. Leur moteur triphasé puissant résiste aux conditions de ponçage extrêmes. De part leur conception robuste, elles supportent des charges de travail élevées pour une utilisation professionnelle.



Fiabilité dans l'artisanat et l'industrie.

Les ponceuses à bande GRIT sont conçues pour toutes les applications : la gamme GRIT GX pour l'artisanat et la gamme GRIT GI pour l'industrie. Les deux gammes ont en commun le système modulaire en son genre composé de ponceuses à bande puissantes servant de base et de modules spécifiques, complétés par des accessoires dédiés. C'est ainsi que les ponceuses GRIT couvrent tous les domaines d'application imaginables.

GRIT GX pour l'artisanat

à partir de la page 4



Combinée aux divers modules, la ponceuse à bande servant de base GRIT GX 75 2H se transforme en ponceuse pour tubes ou en grugeuse. La gamme comprend également une ébavureuse.

GRIT GI pour l'industrie

à partir de la page 16



La gamme industrielle, également modulaire, est conçue pour les exigences de la fabrication en série en série et des applications spéciales dans des conditions de travail difficiles.

Accessoires GRIT

à partir de la page 34



Tout ce dont vous avez besoin : des bandes abrasives les plus diverses jusqu'au pare-étincelles, en passant par les rouleaux de contact.

GRIT GX – pour une utilisation dans l'artisanat.

Conçue pour une utilisation dans l'artisanat ou pour les petites séries, la gamme GRIT GX se distingue surtout par sa rentabilité exceptionnelle. Qu'il s'agisse du ponçage d'ébauche ou de la finition : les machines GRIT GX sont synonymes de rapidité et de qualité élevée, de changement aisé d'une application à une autre, de sécurité et de robustesse absolue.

Vos avantages:

- ▶ Changements d'accessoires rapides.
- ▶ Pour toutes les applications de ponçage, jusqu'à la finition
- ▶ Rentabilité élevée grâce à un travail rapide et précis.
- ▶ Bâti ultra robuste.

Ponceuse à bande GRIT GX 75/GX 75 2H



Ponceuse à bande puissante disponible en modèle à une ou deux vitesses – la base de la gamme modulaire GX. Peut aussi être utilisée séparément comme ponceuse à bande.

Module de grugeage GRIT GXR



Module spécifique pour le grugeage de diverses pièces telles que tubes, tubes carrés, matériaux plats et profilés.

Module de ponçage des tubes GRIT GXC



Module spécifique pour l'application de ponçage « centerless », du ponçage d'ébauche la préparation au polissage.

Ébavureuse GRIT GXE



Complément idéal de la gamme GRIT GX pour l'ébavurage de pièces en acier et en acier inoxydable avec des brosses métalliques. Egalement disponible en option avec pied de machine.

Le système qui s'adapte à chaque exigence : la gamme de machines GRIT GX.

Ponceuse à bande GRIT GX 75/GX 75 2H

Page 6/7

Ponceuse à bande (unité de base)



GX 75 7 901 31
GX 75 2H 7 901 32

Grugeuse GRIT GX 75/GX 75 2H + GRIT GXR

Page 8/9

Grugeuse



Ponceuse à bande (unité de base)



GX 75 7 901 31
GX 75 2H 7 901 32



Module de grugeage



GXR 9 90 01 001

Ponceuse pour tubes GRIT GX 75/GX 75 2H + GRIT GXC + GRIT GXW

Page 10/11

Ponceuse pour tubes „Centerless“



Ponceuse à bande (unité de base)



GX 75 7 901 31
GX 75 2H 7 901 32



Module de ponçage de tubes



GXC 7 901 23



Module de lubrification



GXW 7 901 24

Ébavureuse GRIT GXE + GRIT GIXS/GIXBE

Page 12/13

Ébavureuse



Ébavureuse (unité de base)



GXE 7 901 05



Pied de machine



GIXS 9 90 01 002
GIXBE 9 90 01 009

La base parfaite : la ponceuse à bande GRIT GX 75/GX 75 2H.

La GRIT GX 75 ou GRIT GX 75 2H constitue la base du système GRIT GX. Une ponceuse à bande puissante sur laquelle vous pouvez compter pour les applications professionnelles : robuste, facile à monter et équipée de manière à faciliter son utilisation et le travail. Les modules spécifiques transforment votre machine de base en grugeuse ou une ponceuse pour tubes.

Vos avantages:

- ▶ Rendement élevé en peu de temps.
- ▶ Travail de précision grâce au système de tension de bande breveté.
- ▶ Rentabilité élevée grâce au fait que des machines spéciales ne sont pas nécessaires
- ▶ Possibilité d'être utilisée seule.



Puissante

Moteur puissant avec vitesse de rotation stable

Adaptable

Optimale pour les applications sur l'acier inoxydable :
GRIT GX 75 2H à 2 vitesses
(1500/3000 tr/min)

Sûre

Sécurité élevée grâce au vissage au sol et aux dispositifs de protection

Ergonomique

Conception et ergonomie adaptées pour une utilisation facile.

Confortable

Avec réglage de la hauteur de travail pour une posture naturelle

Pratique

Boîte à poussières amovible sans outil

Caractéristiques techniques

Modèle		GRIT GX 75	GRIT GX 75 2H
		Ponceuse à bande modulable pour les applications dans les métiers du métal dans l'artisanat et les petites séries	Ponceuse à bande universelle modulable pour les applications dans les métiers du métal dans l'artisanat, idéale pour les petites séries sur l'acier inoxydable
Puissance absorbée	kW	3	1,5/2
Vitesse à vide	tr/min	3 000	1 500/3 000
Dimensions de bande	mm	75 × 2 000	75 × 2 000
Poids	kg	75	75
Référence		7 901 31	7 901 32

Contenu de la livraison : 1 fiche CEE 16A avec inverseur de phase ; 1 bande abrasive 75x2000 mm, grain 36 R



Polyvalence



Les ponçuses à bande GRIT GX 75 sont extrêmement performantes grâce à leur moteur puissant et garantissent ainsi un rendement élevé. La GRIT GX 75 et la GRIT GX 75 2H sont particulièrement peu vibrantes et permettent un travail précis grâce à leur système de tension de bande breveté.

Ponçage optimale des surfaces



Le ponçage de surfaces est une fonction par défaut des machines GRIT. Les 2 modèles GRIT GX75 sont équipés d'une table de ponçage de 75 x 420mm réglable en hauteur et d'un réglage de bande simple.

Précision de travail absolue : le module de grugeage GRIT GXR.

Le grugeage de précision de tubes requiert la bonne machine : rapportez un module GRIT GXR à une ponceuse à bande GRIT GX 75 2H servant de base et vous obtiendrez, en un tour de main, une grugeuse professionnelle avec pour équipement standard une butée de profondeur, un chariot transversal et d'un étau à serrage rapide. Cela permet un grugeage haute précision bien plus confortable.

Vos avantages:

- ▶ Grugeage de précision de profilés et de tubes avec un diamètre de 16 à 70 mm.
- ▶ Travail précis et confortable.
- ▶ Moins de bavures de ponçage et d'échauffement lors du ponçage de l'acier inoxydable (avec GRIT GX 75 2H/faible vitesse de rotation).
- ▶ Flexibilité élevée grâce à la possibilité de combinaison avec la gamme GRIT GI par adaptateur.

Rapide

Serrage sans outil de la pièce à travailler

Durable

Étau avec mors en acier inoxydable

Précis

Chariot avec butée de profondeur

Confortable

Étau équipé d'un dispositif de serrage rapide pour les tubes ronds ou rectangulaires, ainsi que pour les barres pleines

Sûr

Bac récupérateur rempli d'eau pour la neutralisation en toute sécurité des poussières et étincelles.

Pratique

Rack de rangement des rouleaux de contact.

Mobile

Bonne maniabilité grâce aux 4 roulettes orientables



Caractéristiques techniques

Modèle		GRIT GXR	
		Module de grugeage des tubes pour le grugeage de précision des tubes et profilés dans la fabrication de garde-corps	
Diamètre des tubes	mm	16 – 70	
Dimensions max. des profilés/des matériaux plats	mm	75 × 70	
Dimensions de bande	mm	75 × 2250	
Poids	kg	54	
Référence		9 90 01 001	

Contenu de la livraison : 1 rouleau de contact Ø 42,4 mm ; 1 rouleau de contact Ø 48,3 mm ; 1 bac récupérateur ; 1 bande abrasive 75x2250 mm, grain 36 R

Grugeuse GRIT GX 75/GX 75 2H + GRIT GXR

Grugeuse



Ponçeuse à bande (unité de base)



GX 75
GX 75 2H

7 901 31
7 901 32



Module de grugeage



GXR

9 90 01 001

Précision dans tous les angles



Qu'il s'agisse du ponçage de tubes, de profilés ou de barres pleines – le module de grugeage GRIT GXR est l'outil idéal, équipé en standard: d'un chariot réglable rapidement avec précision par rapport à l'angle à gruger, d'un étau équipé de mors de serrage en acier inoxydable et d'un dispositif de serrage rapide unique. Cela garantit un grugeage précis en toute sécurité.

Grugeage de précision de tubes



La vaste gamme de rouleaux de contact de contact GRIT couvre tous les diamètres de tubes courants. C'est ainsi qu'il est possible de gruger avec précision les tubes avec un diamètre de 16 à 70 mm et un angle d'inclinaison de 30° à 90° à l'aide d'un module de grugeage.

Résultats précis en série



La butée longitudinale réglable du module de grugeage GRIT GXR garantit une précision constante des résultats lors du grugeage en série. Elle est facilement montable a posteriori et réglable sur une longueur de 1000 mm.

Réglable

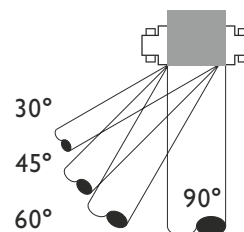

Pour les angles de 30° à 90°

- ▶ 30° Ø max. 37,5 mm
- ▶ 45° Ø max. 53,0 mm
- ▶ 60° Ø max. 64,5 mm
- ▶ 90° Ø max. 70,0 mm

Surface parfaite à 360° : le module de ponçage des tubes GRIT GXC.

Le module de ponçage de tubes GRIT GXC se distingue également par un niveau de rentabilité et de flexibilité élevé lorsqu'il s'agit du ponçage extérieur de tubes. Il permet d'obtenir des surfaces parfaites avec une facilité inouïe. Le module de ponçage de tubes GRIT GXC peut être transformé, en un tour de main, en ponceuse « Centerless ».

Vos avantages:

- ▶ Ponçage rentable des tubes et des arbres d'un diamètre de 10 à 100 mm.
- ▶ Vitesse de travail élevée et qualité de surface parfaite.
- ▶ Flexibilité élevée grâce à la possibilité de combinaison avec la gamme GRIT GI par adaptateur 6 99 02 187 00 0.
- ▶ Ponçage optimal grâce à la fonction de ponçage avec arrosage en combinaison avec le module de lubrification GRIT GXW.



Fiable

Rail de guidage interchangeable pour divers matériaux

Précis

Avance réglable en continu

Réglable

Pression d'appui réglable en continu

Extensible

Raccordement électrique pour une utilisation avec le module de lubrification GRIT GXW

Mobile

Bonne maniabilité grâce aux 4 roulettes orientables

Caractéristiques techniques

Modèle		GRIT GXC
		Module de ponçage des tubes pour des résultats parfaits sur les surfaces de tubes en métal et en acier inoxydable dans le travail artisanal des métaux.
Puissance moteur d'avance	W	180
Diamètre des tubes	mm	10-100
Dimensions de bande	mm	75 x 2 000
Poids	kg	48
Référence		7 901 23

Contenu de la livraison: 1 rail de guidage en nylon; 1 rail de guidage en laiton; 1 fiche CEE 16 A

Ponceuse pour tubes GRIT GX 75 / GX 75 2H + GRIT GXC + GRIT GXW

Ponceuse pour tubes « Centerless »



Ponceuse à bande (unité de base)



GX 75 7 901 31
GX 75 2H 7 901 32



Module de ponçage de tubes



GXC 7 901 23



Module de lubrification



GXW 7 901 24

Résultats rapides et brillants



Pour le module de ponçage des tubes, une surface parfaite et une grande vitesse de ponçage de tubes et d'arbres ne sont pas contradictoires. La vitesse d'avance peut être réglée en continu en fonction du matériau à poncer, jusqu'à 2 mètres par minute au maximum.

Toujours sur les bons rails



Les différents rails de guidage contenus dans la livraison sont adaptés à la nature de la surface de la pièce à travailler. Le rail de guidage en laiton est conçu pour les surfaces rugueuses comme par exemple les surfaces corrosives ou l'amadou, ou encore pour le ponçage à sec. Le rail de guidage en nylon est idéal pour la finition de surface et pour les matériaux délicats.

Résultats de ponçage supérieurs



Le ponçage avec arrosage avec le module de lubrification GRIT GXW garantit des résultats supérieurs : la poussière de ponçage est immédiatement liée et la durée de vie des bandes abrasives est prolongée grâce au refroidissement. Qui plus est, le risque de corrosion des tubes en acier inoxydable est réduit grâce au faible dégagement de chaleur lors du ponçage. Un circuit fermé assure une utilisation économique du lubrifiant.

Optimal pour le ponçage avec lubrification



Le module de lubrification GRIT GXW garantit d'excellents résultats et des conditions de travail optimales.

Caractéristiques techniques

Modèle		GRIT GXW
Puissance	W	120
Poids	kg	8,6
Référence		7 901 24
Contenu de la livraison : 1 litre d'émulsion (1:30)		

Pour une finition propre : l'ébavureuse GRIT GXE.

Un excellent complément de la gamme GRIT GX : l'ébavureuse GRIT GXE accomplit la dernière étape du processus. Elle est particulièrement efficace pour l'ébavurage de tubes et de matériaux plats. Le large éventail de brosses d'ébavurage GRIT couvre pratiquement toutes les applications d'ébavurage. Avec ou sans aspiration les deux pieds de machine sont optimaux pour l'ébavureuse GRIT GXE, faciles à monter, robustes et extrêmement stables. Les pieds de machine peuvent également être utilisés avec la gamme GRIT GI (GRIT GI 100 et GRIT GIE).

Vos avantages:

- ▶ Ébavurage rapide et efficace de tubes et de profilés.
- ▶ Peut également être utilisée comme polisseuse (avec disques de polissage).
- ▶ Polyvalente grâce à la grande variété de brosses disponibles.

Sûre

Sécurité élevée grâce à l'interrupteur de sécurité intégré avec protection du moteur

Rapide

Réglage sans outil du jeu entre la brosse et la table d'appui

Intégrable

Avec possibilité de fixation pour le montage sur le pied de machine ou sur l'établi



Confortable

Dispositif d'appui réglable en hauteur

Propre

Dispositif d'aspiration intégré dans le pied de machine GRIT GIXBE ou avec système d'aspiration externe

Caractéristiques techniques

Modèle		GRIT GXE
		Ébavureuse efficace pour les applications dans les métiers du métal dans l'artisanat et les petites séries
Puissance	kW	2,2
Vitesse de rotation	tr/min	1 500
Dimensions max. de l'outil	mm	250 × 60
Câble secteur	m	2
Poids	kg	32

Référence 7 901 05 (livrée sans brosse)

Contenu de la livraison : Interrupteur de sécurité ; déclencheur à minimum de tension ; 1 fiche CEE 16A avec inverseur de phase

Ébavureuse GRIT GXE + GRIT GIXS/GIXBE

Ébavureuse



Ébavureuse (unité de base)



GXE

7 901 05



Pied de machine

GIXS
GIXBE9 90 01 002
9 90 01 009

Pied de machine GRIT GIXS sans dispositif d'aspiration



- ▶ Pied de machine stable en tôle d'acier
- ▶ Grande stabilité grâce à la possibilité de fixation au sol par chevilles

Pied de machine GRIT GIXBE avec dispositif d'aspiration



- ▶ Pied de machine en tôle d'acier
- ▶ Fixation stable par chevilles
- ▶ Double aspiration très efficace
- ▶ Filtre efficace de l'air
- ▶ Boîte à poussières anti-étincelles, pour les poussières métalliques
- ▶ Flexibles d'aspiration en acier résistants à la chaleur

Caractéristiques techniques

Modèle	GRIT GIXS	
Dimension (L×l×h)	mm	304 × 356 × 769
Poids	kg	18
Référence	9 90 01 002	

Caractéristiques techniques

Modèle	GRIT GIXBE	
Puissance	W	370
Dépression max.	mbars	2,65
Dimension (L×l×h)	mm	305 × 575 × 700
Poids	kg	58
Référence	9 90 01 009	





GRIT GI pour une utilisation dans l'industrie.

La gamme GRIT GI est parfaitement adaptée à toutes les applications, à tous les matériaux et formats de ponçage industriel du métal. Le système modulaire permet de composer la machine optimale – également pour les processus en partie automatisés. La qualité, la robustesse et l'extrême performance des machines garantissent une efficacité maximale et un amortissement rapide puisqu'elles sont exceptionnellement fiables aussi dans le cadre d'une utilisation continue.

Vos avantages:

- ▶ Concept de commande simple et confortable.
- ▶ Longue durée de fonctionnement en cas d'utilisation continue dans l'industrie.
- ▶ Rentabilité et sécurité élevées grâce à la puissance élevée du moteur et à la construction robuste.

Ponceuse à bande



Ponceuses à bande haute performance pour une utilisation Heavy-Duty. La base de la gamme modulaire GRIT GI, disponible en modèle à une ou deux vitesses de rotation. Peut aussi être utilisée comme ponceuse à bande seule.

Grugeuse



La solution parfaite pour un grugeage de précision de tubes, de tubes carrés, de matériaux plats et de profilés dans l'industrie.

Ponceuse «centerless»



Ponçage automatique de tubes à haute rentabilité – du dégrossissage à la finition. Livre des résultats parfaits en combinaison avec le module de lubrification GRIT GXW à faible température.

Ponceuse longitudinale



L'unique ponceuse longitudinale brevetée sur le marché : GRIT GILS avec avance automatique, livre des résultats parfaits, rapidement et de façon rentable.

Le système garantissant efficacité et rentabilité : la gamme de machines GRIT GI.

Ponceuse à bande GRIT GI 75/GI 75 2H/GI 150/GI 150 2H + GRIT GIB/GIBE

Page 18/19

Ponceuse à bande



Ponceuse à bande (unité de base)



GI 75	7 902 01
GI 75 2H	7 902 02
GI 150	7 902 04
GI 150 2H	7 902 05



Pied de machine



GIB	9 90 01 003 00 0
GIBE	9 90 01 004 00 0

Grueuse



Ponceuse à bande (unité de base)



GI 150	7 902 04
GI 150 2H	7 902 05



Pied de machine



GIB	9 90 01 003 00 0
GIBE	9 90 01 004 00 0



Module de grueage



GIR	9 90 01 007 00 1
-----	------------------

Ponceuse pour tubes GRIT GI 75/GI 75 2H/GI 150/GI 150 2H + GRIT GIB + GRIT GIC + GRIT GXW

Page 22/23

Ponceuse pour tubes «Centerless»



Ponceuse à bande (unité de base)



GI 75	7 902 01
GI 75 2H	7 902 02
GI 150	7 902 04
GI 150 2H	7 902 05



Pied de machine



GIB	9 90 01 003 00 0
-----	------------------



Module de ponçage de tubes



GIC	7 902 12
-----	----------



Module de lubrification



GXW	7 901 24
-----	----------

Ponceuse longitudinale GRIT GI 150/GI 150 2H + GRIT GIB/GIBE + GRIT GIL

Page 24/25

Ponceuse longitudinale



Ponceuse à bande (unité de base)



GI 150	7 902 04
GI 150 2H	7 902 05



Pied de machine



GIB	9 90 01 003 00 0
GIBE	9 90 01 004 00 0



Module de ponçage longitudinal



GIL	7 902 28
-----	----------

Ébavureuse GRIT GIE + GRIT GIXS/GIXBE

Page 26/27

Ébavureuse



Ébavureuse (unité de base)



GIE 7 902 07



Pied de machine

 GIXS 9 90 01 002
 GIXBE 9 90 01 009

Ponceuse à bande GRIT GI 100/GI 100 EF + GRIT GIXS/GIXBE

Page 28/29

Ponceuse à bande



Ponceuse à bande

 GI 100 7 902 03
 GI 100 EF 7 902 03

Pied de machine

 GIXS 9 90 01 002
 GIXBE 9 90 01 009

Ponceuse à bande GRIT GIS 75/GIS 150

Page 30/31

Ponceuse à bande

 GIS 75 7 902 29 50
 GIS 150 7 902 30 50

Machine mobile de ponçage GRIT GIMS 75 / GIMS 150/GIMS 75 2H/GIMS 150 2H

Page 32/33

Machine mobile de ponçage

Ponceuse de surface GRIT GILS

Page 34/35

Ponceuse longitudinale



GILS 7 902 31

Ponceuse longitudinale (sans dispositif d'aspiration)



GILS 7 902 15

La base pour chaque exigence : les ponceuses à bande GRIT GI 75/GI 75 2H et GRIT GI 150/GI 150 2H.

L'équipement de base pour le ponçage à bande industriel : les ponceuses à bande GRIT GI 75 et GRIT GI 150. Chaque composant est adapté à une utilisation professionnelle dans des conditions difficiles. Le moteur ultra puissant maintient constante la vitesse de rotation et garantit une efficacité de ponçage élevée. Disponible dans la largeur de bande de 75 et 150 mm et en modèle à une ou à deux vitesses de rotation.

Vos avantages:

- ▶ Utilisation fiable à long terme aussi dans les conditions les plus difficiles.
- ▶ Transformation rapide en grugeuse, en ponceuse pour tubes et en ponceuse longitudinale.
- ▶ Raccordement optionnel pour dispositifs d'aspiration pour un travail propre.
- ▶ Moteurs conçus pour une utilisation industrielle prolongée.

Flexible

Utilisable pour du ponçage longitudinal

Adaptable

Disponible dans deux vitesses de rotation et différentes largeurs de bande (75 mm ou 150 mm)

Puissant

Vitesse de rotation stable pour une utilisation en continu avec efficacité de ponçage garantie



Sûre

Butée, fente de ponçage et pare-étincelles réglables

Ergonomique

Hauteur de travail réglable, appui à hauteur réglable

Confortable

Faible niveau de vibration, système de tension de la bande breveté

Caractéristiques techniques

Modèle		GRIT GI 75	GRIT GI 75 2H	GRIT GI 150	GRIT GI 150 2H
		Ponceuse à bande haute performance modulable pour les exigences élevées dans les applications de ponçage en série	Ponceuse à bande universelle puissante et modulable pour les applications industrielles et en série	Ponceuse à bande haute performance modulable pour les exigences élevées de ponçage en série de pièces ultra larges	Ponceuse à bande universelle puissante et modulable pour les applications en série, idéale pour le ponçage de pièces en acier inoxydable ultra larges
Puissance	kW	4,0	2,6-3,1	4,0	2,6-3,1
Vitesse à vide	tr/min	3 000	1 500/3 000	3 000	1 500/3 000
Dimensions de bande	mm	75 x 2 000	75 x 2 000	150 x 2 000	150 x 2 000
Poids	kg	65	65	82	82
Référence		7 902 01	7 902 02	7 902 04	7 902 05
Contenu de la livraison :		1 fiche CEE 16 A ; 1 bande abrasive 75 x 2000 mm, grain 36 R		1 fiche CEE, 16 A ; 1 bande abrasive 150 x 2000 mm, grain 36 R	

Ponceuse à bande GRIT GI 75/GI 75 2H/GI 150/GI 150 2H + GRIT GIB/GIBE

Ponceuse à bande



Ponceuse à bande (unité de base)



GI 75	7 902 01
GI 75 2H	7 902 02
GI 150	7 902 04
GI 150 2H	7 902 05



Pied de machine



GIB	9 90 01 003 00 0
GIBE	9 90 01 004 00 0

Pied de machine sans aspiration GRIT GIB



- ▶ Hauteur de travail au réglage confortable et sans effort grâce à un vérin à gaz
- ▶ Grande stabilité grâce à la construction robuste

Pied de machine avec aspiration GRIT GIBE



- ▶ Hauteur de travail facilement réglable au moyen du vérin à gaz
- ▶ Grande stabilité grâce à la construction robuste
- ▶ Filtre à cassette pour une filtration efficace de l'air
- ▶ Flexibles d'aspiration en acier résistants à la chaleur

Caractéristiques techniques

Modèle	GRIT GIB	
Poids	kg	17
Référence	9 90 01 003 00 0	

Caractéristiques techniques

Modèle	GRIT GIBE	
Puissance	W	350
Poids	kg	55
Référence	9 90 01 004 00 0	



Grugeage en série : le module de grugeage GRIT GIR.

Précision et rapidité : le module de grugeage GRIT GIR est idéal pour une utilisation industrielle. Le rendement élevé garantit un travail rentable – et grâce à la largeur de bande de 150 mm il se prête également à une utilisation sur les pièces avec de grands diamètres.

Vos avantages:

- ▶ Grugeage précis de tubes avec un diamètre atteignant 140 mm max.
- ▶ Moins de bavures de ponçage et d'échauffement lors du ponçage de l'acier inoxydable (avec GRIT GI 150 2H/faible vitesse de rotation).

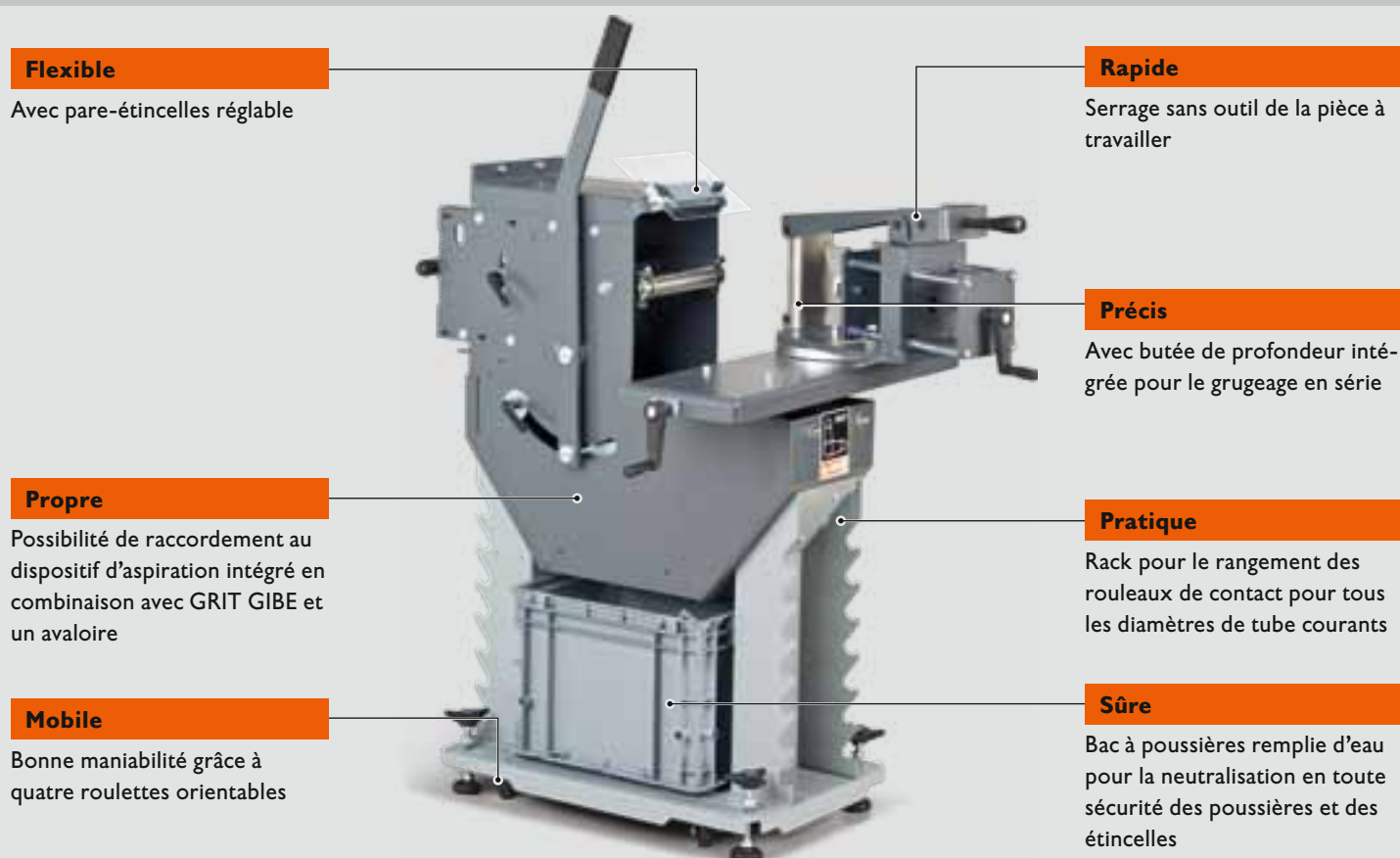

Caractéristiques techniques

Modèle		GRIT GIR
		Module de grugeage pour le grugeage précis en série de tubes et profilés aussi pour les sections importantes
Diamètre des tubes	mm	20–140
Dimensions max. des profilés / des matériaux plats	mm	120×140
Dimensions de bande	mm	150×2250/150×2400 (pour rouleaux de contact supérieurs à 150mm et patin de ponçage en biais)
Poids	kg	115
Référence		9 90 01 007 00 1

Contenu de la livraison : 1 rouleau de contact pour Ø 42,4 mm/1 bac à poussières ; 1 bande abrasive 150×2250 mm, grain 36 R

Grugeuse GRIT GI 150/GI 150 2H + GRIT GIB/GIBE + GRIT GIR

Grugeuse



Ponceuse à bande (unité de base)



GI 150	7 902 04
GI 150 2H	7 902 05



Pied de machine



GIB	9 90 01 003 00 0
GIBE	9 90 01 004 00 0



Module de grugeage



GIR	9 90 01 007 00 1
-----	------------------

Robuste et puissante



Le module de grugeage GRIT GIR a été spécialement conçu pour une utilisation dans l'industrie. Sa construction robuste permet un travail rentable et précis en utilisation continue et lors du grugeage de matériaux à paroi épaisse ou de barres pleines.

Particulièrement confortable

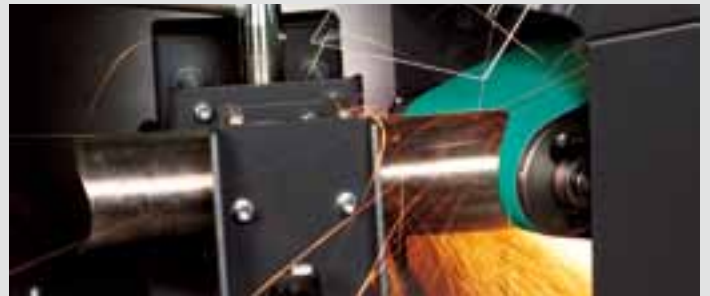

Grâce à son système de serrage rapide, le changement de la pièce à travailler avec l'étau Heavy-Duty est simple et économique. Les mors de serrage en INOX contenus dans la livraison préviennent une corrosion de contact lors du travail de pièces en acier inoxydable. L'avaloir est requis pour une aspiration efficace (référence 6 99 02 182 00 0).

Flexibilité extrême



Afin de garantir un ponçage en biais parfait, GRIT a développé un patin de ponçage en biais spécial. Son montage facile le rend unique. Le patin de ponçage en biais est disponible en option.

Diamètre de tube maximal :

- ▶ 0° – Ø 110 mm
- ▶ 30° – Ø 80 mm
- ▶ 45° – Ø 60 mm

Réglable

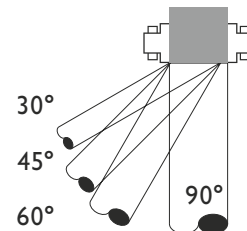

Pour les angles de 30° à 90°

- ▶ 30°/Ø max. 75 mm
- ▶ 45°/Ø max. 105 mm
- ▶ 60°/Ø max. 130 mm
- ▶ 90°/Ø max. 140 mm

La performance à 360° : GRIT GIC.

Le module unique en son genre pour un ponçage de tubes en série. Simple, rapide et fixé sans outil sur la machine de base (GRIT GI 75, GRIT GI 75 2H, GRIT GI 150 GI 150 2H), le module GRIT GIC peut tout à fait être utilisé pour le ponçage « centerless » : préponçage, ponçage et polissage de tubes circulaires et droits jusqu'à une finition de surface parfaite. Il livre des résultats exceptionnels et peut être adapté à différentes dimensions de tubes. Idéal pour la construction de garde-corps et d'installations.

Vos avantages:

- ▶ Changement d'outil rapide.
- ▶ Surface parfaite.
- ▶ Pour différents diamètres de tubes entre 10 et 130 mm.
- ▶ Faible niveau de vibrations et de bruit.
- ▶ Faible dégagement de poussière grâce à l'option de ponçage avec arrosage.
- ▶ Construction en acier robuste.

Puissant

Moteur triphasé S1 conçu pour une utilisation continue.

Efficace

Verrouillage rapide pour un changement simple sans outil



Flexible

Réglage en continu de la vitesse d'avance pour des états de surface parfaits

En option

Module de lubrification pour un ponçage avec arrosage, faible dégagement de poussière et durée de vie élevée des bandes abrasives

Confortable

Mobilité maximale grâce aux roulettes orientables



Caractéristiques techniques

Modèle		GRIT GIC	
		Module de ponçage des tubes pour le ponçage industriel en série de tubes	
Puissance	W	180	
Diamètre des tubes	mm	10 – 130	
Diamètre des tubes	mm	300 – 6000	
Avance réglable en continu	m/min	0 – 2	
Largeur de bande	mm	75 / 150	
Longueur de bande	mm	2000	
Poids	kg	65	
Référence		7 902 12	

Ponçeuse pour tubes GRIT GI 75/GI 75 2H/GI 150/GI 150 2H + GRIT GIB + GRIT GIC + GRIT GXW

Ponçeuse pour tubes «Centerless»



Ponçeuse à bande (unité de base)



GI 75	7 902 01
GI 75 2H	7 902 02
GI 150	7 902 04
GI 150 2H	7 902 05



Pied de machine



GIB 9 90 01 003 00 0



Module de ponçage de tubes



GIC 7 902 12



Module de lubrification



GXW 7 901 24

Rentabilité optimale



Le module de ponçage de tubes GRIT GIC est conçu pour des charges maximales comme tous les éléments de la série GRIT GI. Le degré de conception maximal garantit fiabilité et rentabilité, également dans le cadre d'une utilisation continue.

Montage facile



La combinaison module de ponçage des tubes GRIT GIC et ponçeuse à bande GRIT GI est on ne peut plus simple et rapide.

Résultats parfaits



Excellents résultats lors du ponçage avec arrosage. Le refroidissement efficace avec le module de lubrification permet de réduire considérablement la température de la pièce à travailler, ce qui est particulièrement avantageux pour le ponçage de l'acier inoxydable. Une surchauffe est exclue et le risque de corrosion réduit. En combinaison avec le dispositif de nettoyage, en option, la pièce à travailler est automatiquement libérée de la poussière de ponçage et de l'eau excédentaire.

Ponçage précis



Un ponçage des diamètres les plus divers jusqu'à une longueur de 6 m est possible sans problème avec le guide-tube optionnel.

Ponçage de surface entièrement automatique : le module de ponçage de surface GRIT GIL.

Indispensable pour la construction de machines et de garde-corps et les applications de soudage : le module de ponçage de surface GRIT GIL pour le ponçage longitudinal est le seul sur le marché à être équipé d'une avance automatique. Il permet un travail rapide et rentable, livre des surfaces parfaites et se prête au ponçage de tous les métaux, même de l'acier inoxydable.

Vos avantages:

- ▶ Ponçage parfait de tous les métaux, de l'acier jusqu'à l'acier inoxydable, en passant par les métaux non-ferreux.
- ▶ Excellente qualité de surface jusqu'à la finition en un temps record.
- ▶ Bonne maniabilité, également pour les profilés rectangulaires Ponçage précis.
- ▶ Peu encombrant (avec embase rotative en option).

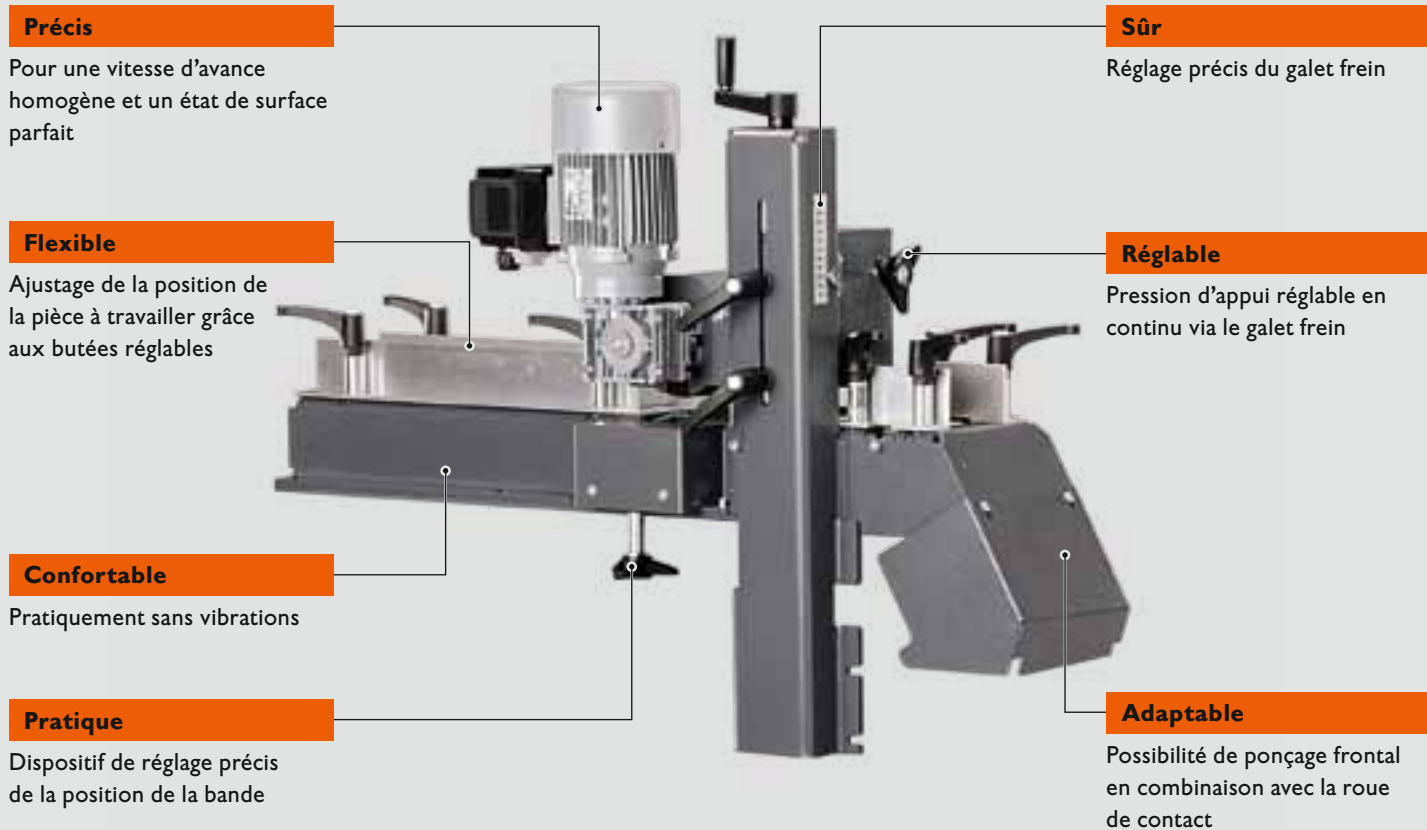

Caractéristiques techniques

Modèle		GRIT GIL
		Module de ponçage de surface pour le ponçage longitudinal automatique parfait de tubes carrés, de profilés et de matériaux plats
Puissance moteur d'avance	W	180
Dimensions max. des profilés / des matériaux plats	mm	100 × 100
Dimensions de bande	mm	150 × 2 000
Poids	kg	64
Référence		7 902 28

Ponceuse longitudinale GRIT GI 150/GI 150 2H + GRIT GIB/GIBE + GRIT GIL

Ponceuse longitudinale



Ponceuse à bande (unité de base)



GI 150	7 902 04
GI 150 2H	7 902 05



Pied de machine



GIB	9 90 01 003 00 0
GIBE	9 90 01 004 00 0



Module de ponçage longitudinal



GIL	7 902 28
-----	----------

Ponçage de surface ultra facile



Le ponçage longitudinal de tubes carrés et de matériaux plats ou de profilés est ultra simple avec le module de ponçage longitudinal GRIT GIL unique en son genre, tout comme la transformation de la machine en ponceuse de surface. Les dimensions de bande de la machine servant de base demeurent inchangées. Cette solution GRIT a fait l'objet d'un brevet.

Performant et peu encombrant

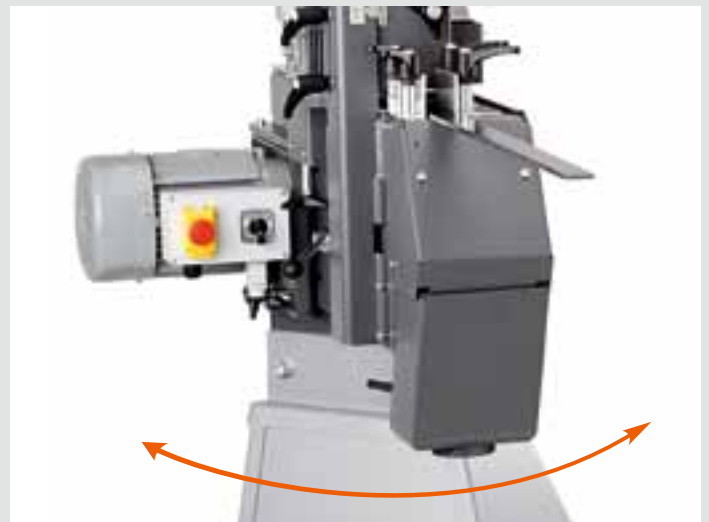

Grâce à l'embase rotative GRIT GIT (disponible en option, référence 6 99 02 176 00 0) et à la construction modulaire de la machine, vous pouvez également utiliser le module GRIT GIL de manière optimale aux endroits exigus puisque l'encombrement de travail peut facilement être adaptée à l'implantation. La plage de pivotement continue est située entre 0° et 90°.

Ébavurer dans des conditions industrielles : l'ébavureuse GRIT GIE.

Ébavurez rapidement et efficacement les pièces en acier, en métaux non ferreux et en acier inoxydable avec l'ébavureuse GRIT GIE. Sa construction robuste et sa puissance d'entraînement en font l'outil idéal pour les applications en milieu industriel. Posée sur une table ou sur un pied disponible en option, elle est également optimale pour les endroits exigus.

Vos avantages:

- ▶ Ébavurage économique avec des brosses et des accessoires de polissage courants.
- ▶ Montage flexible sur un pied ou sur l'établi.
- ▶ Adaptation optimale de la vitesse de rotation (2 vitesses).
- ▶ Disposition d'aspiration intégrée en combinaison avec le pied de machine GRIT GIXBE ou via des systèmes d'aspiration externes.

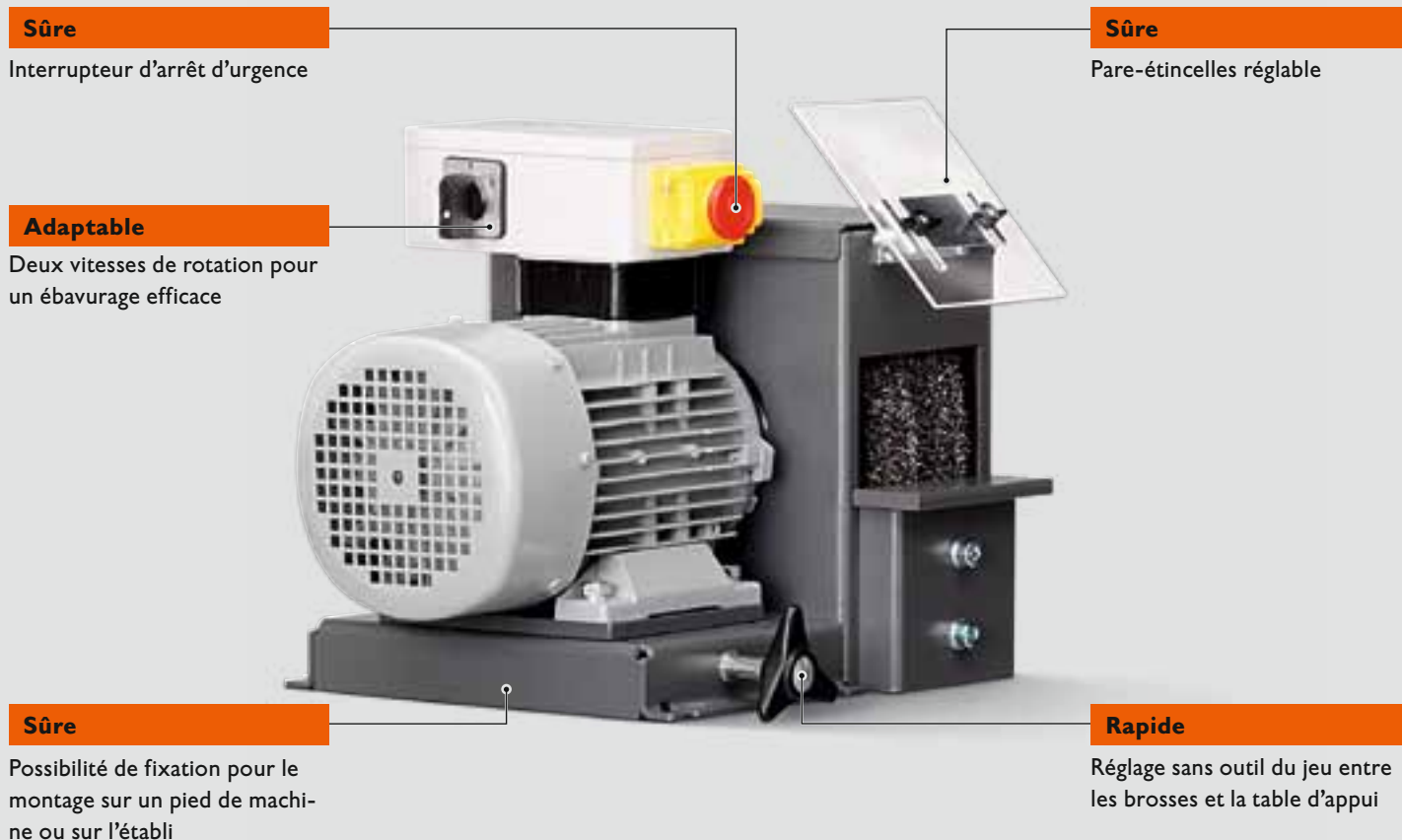

Sûre

Interrupteur d'arrêt d'urgence

Sûre

Pare-étincelles réglable

Adaptable

Deux vitesses de rotation pour un ébavurage efficace

Sûre

Possibilité de fixation pour le montage sur un pied de machine ou sur l'établi

Rapide

Réglage sans outil du jeu entre les brosses et la table d'appui

Caractéristiques techniques

Modèle		GRIT GIE
		Ébavureuse ultra efficace pour les ébavurages industriels en série de pièces à travailler ultra larges
Puissance	kW	1,5
Vitesse de rotation	tr/min	1 500/3 000
Ø max. de l'outil	mm	250
Largeur de l'outil	mm	2 x 60
Poids	kg	34
Référence		7 902 07 (livrée sans brosse)

Ébavureuse GRIT GIE + GRIT GIXS/GIXBE

Ébavureuse



Ébavureuse (unité de base)



GIE

7 902 07



Pied de machine

GIXS
GIXBE9 90 01 002
9 90 01 009

Ébavurage économique de tubes et de profilés



Optimale après le grugeage de tubes et de profilés d'une section atteignant 150 mm. 2 brosses en parallèles garantissant une surface de travail ultra large.

Brosses adaptées



Le choix des brosses dépend de l'épaisseur de la bavure, de la nature du matériau et de l'épaisseur de la paroi.

Pied de machine GRIT GIXS sans dispositif d'aspiration



- ▶ Pied de machine stable en tôle d'acier
- ▶ Grande stabilité grâce à la possibilité de fixation au sol par chevilles

Pied de machine GRIT GIXBE avec dispositif d'aspiration



- ▶ Pied de machine en tôle d'acier
- ▶ Fixation stable par chevilles
- ▶ Double aspiration très efficace
- ▶ Filtration efficace de l'air
- ▶ Boîte à poussières anti-étincelles, pour les poussières métalliques
- ▶ Flexibles d'aspiration en acier résistants à la chaleur

Caractéristiques techniques

Modèle	GRIT GIXS	
Dimension (L x l x h)	mm	304 x 356 x 769
Poids	kg	18
Référence	9 90 01 002	

Caractéristiques techniques

Modèle	GRIT GIXBE	
Puissance	W	370
Dépression max.	mbars	2,65
Dimension (L x l x h)	mm	305 x 575 x 700
Poids	kg	58
Référence	9 90 01 009	

Ponceuse à bande professionnelle compacte : la ponceuse à bande GRIT GI 100/GI 100 EF.

Puissance maximale, encombrement minimal : la ponceuse à bande GRIT GI 100 est la machine compacte pour le dégrossissage, l'ébavurage de petites pièces et le ponçage de surface continu en série. Grâce à sa petite taille, cette ponceuse à bande robuste et compacte est la solution parfaite pour un ponçage dans un espace de travail exigu.

Vos avantages:

- ▶ Ponceuse à bande universelle avec d'excellentes caractéristiques techniques.
- ▶ Optimale pour le ponçage de petites pièces.
- ▶ Peut être utilisée posée sur une table ou en option avec un pied de machine avec ou sans dispositif d'aspiration intégré (voir page 31).



Caractéristiques techniques

Modèle		GRIT GI 100	GRIT GI 100 EF
		Ponceuse à bande compacte universelle pour le ponçage de petites pièces	
Puissance	kW	1,5	1,5
Tension/Type de courant à 50/60 Hz	V	3 × 400 V (3~) / 3 × 440 V (3~)	1 × 230 (1~) / 1 × 230 (1~)
Vitesse à vide 50/60 Hz	tr/min	3000/3450	3000/3450
Vitesse linéaire	m/sec	30	30
Dimensions de bande	mm	100 × 1000	100 × 1000
Poids	kg	28	28
Référence		7 902 03	7 902 03 00 23 2

Contenu de la livraison : 1 bande abrasive 100x1000 mm, grain 60 Z

Ponceuse à bande GRIT GI 100/GI 100 EF + GRIT GIXS/GIXBE

Ponceuse à bande



Ponceuse à bande (unité de base)



GI 100 7 902 03
GI 100 EF 7 902 000 23 2



Pied de machine



GIXS 9 90 01 002
GIXBE 9 90 01 009

Faibles rejets grâce au filtre pour poussières fines



Idéale pour le ponçage, le chanfreinage et l'ébavurage de petites pièces. En combinaison avec le pied de machine GRIT GIXBE, les poussières de ponçage sont aspirées par un filtre pour poussières fines.

Pied de machine GRIT GIXS sans dispositif d'aspiration



- ▶ Pied de machine stable en tôle d'acier
- ▶ Grande stabilité grâce à la possibilité de fixation au sol par chevilles

Pied de machine GRIT GIXBE avec dispositif d'aspiration



- ▶ Pied de machine en tôle d'acier
- ▶ Fixation stable par chevilles
- ▶ Double aspiration très efficace
- ▶ Filtration efficace de l'air
- ▶ Boîte à poussières anti-étincelles pour les poussières métalliques
- ▶ Flexibles d'aspiration en acier résistants à la chaleur

Caractéristiques techniques

Modèle	GRIT GIXS	
Dimension (L×l×h)	mm	304 × 356 × 769
Poids	kg	18
Référence	9 90 01 002	

Caractéristiques techniques

Modèle	GRIT GIXBE	
Puissance	W	370
Dépression max.	mbars	2,65
Dimension (L×l×h)	mm	305 × 575 × 700
Poids	kg	58
Référence	9 90 01 009	

Conçues pour une application : les ponceuses à bande GRIT GIS 75/GIS 150.

Les ponceuses à bande GRIT GIS 75 et GRIT GIS 150 sont idéales pour le ponçage dans des conditions extrêmes, comme par exemple le ponçage Heavy Duty : moteur robuste, bonne maniabilité, excellente qualité du produit et du travail. Qui plus est, ces deux machines se distinguent par l'aisance de la mise en service et les nombreux détails dont elles sont équipées et qui sont spécialement conçus pour le ponçage au quotidien, le tout s'inscrivant dans un excellent rapport qualité-prix.

Vos avantages:

- ▶ Un concept spécialement élaboré pour le ponçage à bande haute performance.
- ▶ Niveau de sécurité élevé grâce aux nombreux dispositifs de sécurité (marquage CE).
- ▶ La mise en service ne nécessite pas l'intervention d'un électricien qualifié.

Silencieux

Roue d'entraînement avec revêtement en polyuréthane pour un fonctionnement sans vibration et silencieux

Puissant

Moteur triphasé S1 d'une puissance de 4 kW, conçu pour une utilisation prolongée

Robuste

Construction soudée pour une utilisation dans des conditions difficiles

Pratique

Table de ponçage de surface à hauteur réglable

Efficace

Roue de contact rainurée pour un rendement supérieur

Confortable

Hauteur de travail, boîte à poussières, butée, fente de ponçage et pare-étincelles réglables sans outil.

Intelligente

Tension de la bande automatique brevetée avec vérin à gaz



Caractéristiques techniques

Modèle		GRIT GIS 75	GRIT GIS 150
		Ponceuse haute performance pour les applications de ponçage standard dans le travail des métaux	Ponceuse haute performance pour le ponçage standard de pièces ultra larges
Puissance	kW	4,0	4,0
Vitesse	m/sec	30	30
Vitesse de rotation	tr/min	3000	3000
Dimensions de bande	mm	75 x 2 000	150 x 2 000
Poids	kg	74	93
Référence		7 902 29 50	7 902 30 50

Contenu de la livraison : 1 bande abrasive, grain 36 Z ; 1 fiche CEE 16 A avec inverseur de phase



Ponçage de surface



Le ponçage commence après l'ouverture ou le retrait complet du couvercle supérieur de la table de ponçage de surface réglable. Le revêtement graphite entre la bande abrasive et le support est parfait pour le glissement et la protection contre l'usure.

Dégrossissage



La solution idéale pour les applications de ponçage à bande standard. Le puissant moteur S1, combiné à la roue de contact GRIT à rainure spéciale et aux bandes abrasives haute performance GRIT, garantit une vitesse de travail exceptionnelle et d'excellents résultats également en cas d'utilisation continue.

Tension de la bande



La tension de la bande par vérin à gaz compense automatiquement les tolérances dimensionnelles des bandes. En combinaison avec une roue d'entraînement à revêtement polyuréthane, vous obtenez une tension de bande optimale, sans glissement.

Abrasifs GRIT

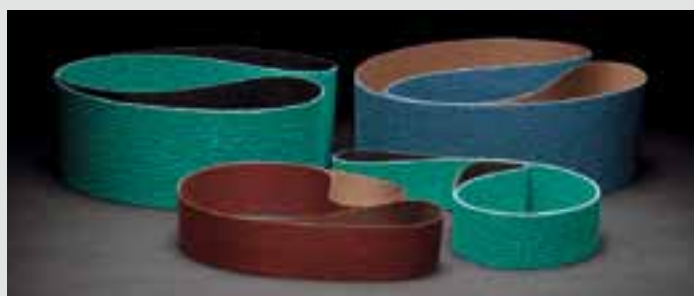

Seule une bande abrasive de qualité supérieure peut livrer une efficacité de ponçage professionnelle. C'est pourquoi les bandes abrasives GRIT font, depuis toujours, partie intégrante du concept de ponçage avec les ponceuses à bande haut de gamme GRIT. Elles sont particulièrement efficaces en termes de rendement et de durée de vie, ce qui en rend l'utilisation on ne peut plus économique.

Pour un ponçage à bande mobile : GRIT GIMS.

La machine mobile de ponçage GRIT GIMS est prévue pour le ponçage de pièces à travailler difficilement transportables. L'unité de ponçage mobile peut très facilement être utilisée sur site, dans la construction navale par exemple. C'est ainsi que vous pouvez poncer les cordons de soudure au sol pratiquement « en continu », sans fatigue, sans vous courber et en gagnant un temps précieux par rapport aux méthodes alternatives.

Vos avantages:

- ▶ Énorme gain de temps lors du ponçage de cordons de soudure au sol.
- ▶ Entretien facile des banches et coffrages acier.
- ▶ Travail sans fatigue dans une posture confortable.
- ▶ Différents modèles existent en fonction de l'application.

Precis

Réglage de la roue de contact à la surface de la pièce à travailler

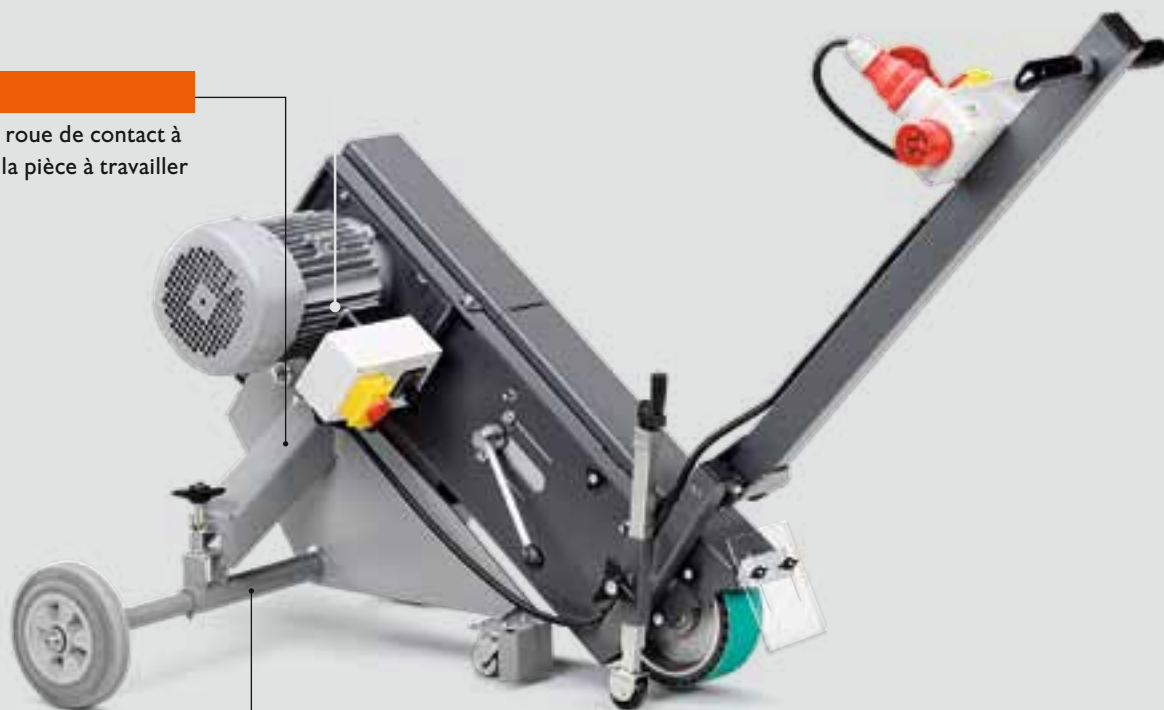

Adaptable

Empattement réglable pour les endroits exigus

Caractéristiques techniques

Modèle	GRIT GIMS 75		GRIT GIMS 150		GRIT GIMS 75 2H	GRIT GIMS 150 2H		
	Unité mobile pour travaux de ponçage à bande extrêmement efficaces à même le sol							
Puissance	kW		4	6	4	6	2,6/3,1	2,6/3,1
Tension/Type de courant à 50/60 Hz	V		230/220 (3~) 400/440 (3~)	230/220 (3~) 400/440 (3~)	230/220 (3~) 400/440 (3~)	230/220 (3~) 400/440 (3~)	400/440 (3~)	400/440 (3~)
Poids	kg		100-115					
Référence			7 902 13	7 902 18	7 902 14	7 902 19	7 902 16	7 902 17

Machine mobile de ponçage GRIT GIMS 75/GIMS 150/GIMS 75 2H/GIMS 150 2H

Machine mobile de ponçage



Travail confortable



La machine mobile de ponçage GRIT GIMS se distingue dans de nombreuses situations par un confort d'utilisation.

Rendement exceptionnel



La machine mobile de ponçage GRIT GIMS se prête même au ponçage de cordons de soudure de grande taille.

Ponçage de surface entièrement automatique : la ponceuse de surface GRIT GILS.

Indispensable pour la construction de machines et de garde-corps et les applications de soudage : la ponceuse autonome GRIT GILS pour le ponçage longitudinal est la seule sur le marché à être équipée d'une avance automatique. Elle permet un travail rapide et rentable, livre des surfaces parfaites et se prête au ponçage de tous les métaux, même de l'acier inoxydable.

Vos avantages:

- ▶ Ponçage parfait de tous les métaux, de l'acier jusqu'à l'acier inoxydable, en passant par les métaux non-ferreux.
- ▶ Excellente qualité de surface jusqu'à la finition en un temps record.
- ▶ Bonne maniabilité, pour les pièces rectangulaires et les profilés.

Précise

Pour une vitesse d'avance homogène et un état de surface parfait

Flexible

Ajustage de la position de la pièce à travailler grâce aux butées réglables

Confortable

Pratiquement sans vibrations

Réglable

Pour un défilement précis des bandes abrasives

Sûre

Réglage précis du galet frein

Ajustable

Pression d'appui réglable en continu via le galet frein

Adaptable

Possibilité de ponçage frontal en combinaison avec la roue de contact

Propre

Double aspiration très efficace avec une cartouche filtrante pour un filtrage efficace de l'air



Caractéristiques techniques

Modèle		GRIT GILS
Position		Ponceuse de surface pour le ponçage longitudinal automatique parfait de tubes carrés, de profilés et de matériaux plats
Puissance	kW	2,6–3,1
Puissance moteur d'avance	W	180
Dimensions de bande	mm	150 × 2 000
Dimensions max. des profilés / des matériaux plats	mm	100 × 100
Poids	kg	206
Référence		7 902 31
		7 902 15 (sans dispositif d'aspiration)



Ponçage de surface facile



Avec la ponceuse de surface GRIT unique en son genre, le ponçage longitudinal de tubes carrés et de matériaux plats ou de profilés devient simple. Les dimensions de bande de la machine servant de base demeurent inchangées (2000 mm). Cette solution GRIT est brevetée.

Le nec plus ultra : les bandes abrasives d'origine GRIT.

Les machines GRIT doivent satisfaire à des exigences de qualité élevées, et cela concerne également les bandes abrasives. FEIN attache une importance capitale à des bandes abrasives haut de gamme – pour un rendement maximal et une durée de vie exceptionnelle dans le travail des métaux ce qui rend l'utilisation des bandes abrasives GRIT on ne peut plus économique. L'utilisation de matières premières de qualité supérieure et la fabrication par FEIN même garantissent un rapport qualité-prix optimal.

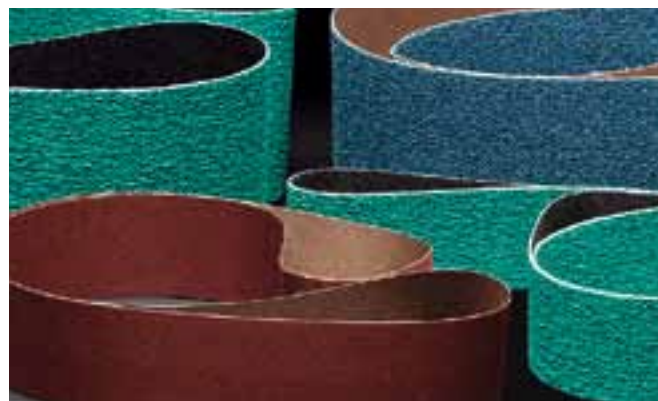

GRIT Abrasif R



Toile polyester très épaisse, liant en résine synthétique avec corindon zircon. Revêtement supplémentaire pour le refroidissement pendant le ponçage. Applications: aciers inoxydables et hautement alliés.

Grain	Conditionné par	75 x 2000	75 x 2250	75 x 3000	100 x 1000	150 x 2000	150 x 2250
24	10	6 99 03 000 00 0	-	-	-	6 99 03 039 00 0	-
36	10	6 99 03 002 00 0	6 99 03 020 00 0	-	-	6 99 03 040 00 0	6 99 03 053 00 0
40	10	6 99 03 004 00 0	-	-	-	6 99 03 042 00 0	-
60	10	6 99 03 007 00 0	-	6 99 03 025 00 0	-	6 99 03 044 00 0	-
80	10	6 99 03 009 00 0	-	6 99 03 027 00 0	-	6 99 03 046 00 0	-
120	10	6 99 03 013 00 0	-	6 99 03 029 00 0	-	6 99 03 048 00 0	-

GRIT Abrasif Z



Toile polyester épaisse, liant en résine synthétique avec corindon zircon. Applications: Aciers doux et métaux non ferreux (sauf aluminium).

Grain	Conditionné par	75 x 2000	75 x 2250	75 x 3000	100 x 1000	150 x 2000	150 x 2250
24	10	-	-	-	-	-	-
36	10	6 99 03 003 00 0	6 99 03 021 00 0	-	6 99 03 034 00 0	6 99 03 041 00 0	6 99 03 054 00 0
40	10	6 99 03 005 00 0	-	-	6 99 03 035 00 0	6 99 03 043 00 0	-
60	10	6 99 03 008 00 0	-	6 99 03 026 00 0	6 99 03 036 00 0	6 99 03 045 00 0	-
80	10	6 99 03 010 00 0	-	6 99 03 028 00 0	6 99 03 037 00 0	6 99 03 047 00 0	-
120	10	6 99 03 014 00 0	-	6 99 03 030 00 0	6 99 03 038 00 0	6 99 03 049 00 0	-

GRIT Abrasif A



Toile en coton lourd, avec résine synthétique et corindon. Application: préparation au polissage et ponçage fin de tout type de métaux.

Grain	Conditionné par	75 x 2000	75 x 2250	75 x 3000	100 x 1000	150 x 2000	150 x 2250
220	10	6 99 03 017 00 0	-	6 99 03 031 00 0	-	6 99 03 050 00 0	-
320	10	6 99 03 018 00 0	-	6 99 03 032 00 0	-	6 99 03 051 00 0	-
400	10	6 99 03 019 00 0	-	6 99 03 033 00 0	-	6 99 03 052 00 0	-

Bandes fibre



Efficace, de l'élimination de légers défauts de surface à la finition satinée. Les durées de vie élevées garantissent un travail rentable. Convient pour GRIT GX 75, GRIT GXC, GRIT GI 75, GRIT GI 150, GRIT GIC, GRIT GIL et GRIT GILS. Se prêtent également au ponçage avec arrosage.

Grain	Conditionné par	75 x 2000	150 x 2000
Fin (bleu)	3	6 99 03 121 01 0	6 99 03 120 01 0
Moyen (rouge)	3	6 99 03 119 01 0	6 99 03 118 01 0
Gros (brun)	3	6 99 03 117 01 0	6 99 03 116 01 0

Accessoires GRIT GX 75/GX 75 2H

Set de transformation en acier inoxydable

Supports de perçage transformables, modèle acier inoxydable
Référence 6 99 02 338 00 0

Revêtement de graphite

sert de support de glissement lors du ponçage de surface, conditionné par 5
Référence 3 90 00 000 00 1

Roue de contact

Dureté 80 shore
Référence 3 90 00 000 00 5

Pare-étincelles

Ecran en acrylique pour la protection contre les projections d'étincelles, conditionné par 3



Référence 3 90 00 000 00 4

Boîte à poussières

Pour l'extinction des étincelles, couvercle métallique pour le raccordement du flexible, plastique, poignées latérales, capacité env. 20 l.

Référence 6 99 02 343 00 0

Set acier inoxydable GX 75

Référence 6 99 02 338 00 0

Accessoires GRIT GXR

Mors de serrage en acier inoxydable

amovible, pour le travail de l'acier inoxydable, conditionnement unitaire



Référence 6 99 02 004 00 0

Butée longitudinale

Longueur 1000 mm, réglable en continu, montage facile



Référence 6 99 02 001 00 0

Rouleaux de contact

montage facile, équipées de 2 roulements à billes



Ø mm	Référence
16	6 99 02 020 00 0
17	6 99 02 021 00 0
17,2	6 99 02 022 00 0
18	6 99 02 023 00 0
19	6 99 02 024 00 0

Ø mm	Référence
20	6 99 02 025 00 0
21	6 99 02 026 00 0
21,3	6 99 02 027 00 0
22	6 99 02 028 00 0
22,2	6 99 02 029 00 0
22,5	6 99 02 030 00 0
23	6 99 02 031 00 0
23,1	6 99 02 032 00 0
24	6 99 02 033 00 0
24,5	6 99 02 034 00 0
25	6 99 02 035 00 0
25,4	6 99 02 036 00 0
25,9	6 99 02 037 00 0
26	6 99 02 038 00 0
26,4	6 99 02 039 00 0
26,9	6 99 02 040 00 0
27	6 99 02 041 00 0
28	6 99 02 042 00 0
28,6	6 99 02 043 00 0
28,8	6 99 02 044 00 0
29	6 99 02 045 00 0
30	6 99 02 046 00 0
31,7	6 99 02 047 00 0
32	6 99 02 048 00 0
33	6 99 02 049 00 0
33,7	6 99 02 050 00 0
34	6 99 02 051 00 0
35	6 99 02 052 00 0
36	6 99 02 053 00 0
37,5	6 99 02 054 00 0
38	6 99 02 055 00 0
38,1	6 99 02 056 00 0
38,3	6 99 02 057 00 0
40	6 99 02 058 00 0
41	6 99 02 059 00 0
41,2	6 99 02 060 00 0
42	6 99 02 061 00 0
42,4	6 99 02 062 00 0
42,6	6 99 02 063 00 0
43	6 99 02 064 00 0
43,3	6 99 02 065 00 0
44	6 99 02 066 00 0
44,5	6 99 02 067 00 0
45	6 99 02 068 00 0
46	6 99 02 069 00 0
48	6 99 02 070 00 0
48,3	6 99 02 071 00 0
49	6 99 02 072 00 0
50	6 99 02 073 00 0
50,8	6 99 02 074 00 0
51	6 99 02 075 00 0
53	6 99 02 076 00 0
53,7	6 99 02 077 00 0
54	6 99 02 078 00 0
55	6 99 02 079 00 0
57	6 99 02 080 00 0
58	6 99 02 081 00 0
59	6 99 02 082 00 0
60	6 99 02 083 00 0
60,3	6 99 02 084 00 0
63	6 99 02 085 00 0
63,5	6 99 02 086 00 0
65	6 99 02 087 00 0
67	6 99 02 088 00 0
75	6 99 02 092 00 0

Ø mm	Référence
69	6 99 02 089 00 0
70	6 99 02 090 00 0
73	6 99 02 091 00 0
76	6 99 02 093 00 0
76,1	6 99 02 094 00 0
76,2	6 99 02 095 00 0
80	6 99 02 096 00 0
82,5	6 99 02 097 00 0
88,9	6 99 02 098 00 0
90	6 99 02 099 00 0

Accessoires GRIT GXR

Pare-étincelles

Ecran en acrylique pour la protection contre les projections d'étincelles, conditionné par 3



Référence 3 90 00 000 00 7

Bac récupérateur

En matière plastique, pour éteindre les étincelles, avec poignées latérales, capacité d'environ 20 l



Référence 3 90 00 000 48 5

Adaptateur

Indispensable pour l'adaptation du module GRIT GXR à une ponceuse à bande de la gamme GRIT GI

Référence 6 99 02 186 00 0

Accessoires GRIT GXC

Guidage pour tubes GXC

Référence 6 99 02 179 60 0

Guidage individuel GXIS-1

Ø 0-130 mm

Référence 6 99 02 180 60 0

Guidage pour tubes GXIS-2

Ø 0-130 mm, longueur >1000 mm

Référence 6 99 02 181 60 0

Rail de guidage, en laiton

pour le ponçage à sec et les surfaces brutes



Référence 3 90 00 000 49 6

Rail de guidage en nylon

pour une qualité de surface optimale



Référence 3 90 00 000 49 7

Adaptateur

Indispensable pour l'adaptation du module GRIT GXC à une ponceuse à bande de la gamme GRIT GI

Référence 6 99 02 187 00 0

Guidage de tube

Pour des tubes d'un diamètre de 10 mm à 100 mm.

Référence 6 99 02 179 60 0

Accessoires GRIT GXE

Support de perçage en acier inoxydable

Transformable, modèle acier inoxydable

Référence 6 99 02 344 00 0

Brosse en acier

Ø 250 x 60 mm, résistance très élevée du fil pour une utilisation particulièrement économique, alésage Ø 51 mm.

Diamètre de fil 0,2 mm pour tubes et profilés à paroi mince. Diamètre de fil 0,35 mm pour une utilisation universelle. Diamètre de fil 0,5 mm pour tubes et profilés à paroi épaisse et rendement élevé.

Modèle en acier :



Diamètre de fil mm	Référence
0,20	6 99 02 006 00 0
0,35	6 99 02 007 00 0
0,50	6 99 02 008 00 0

Modèle en acier inoxydable :



Diamètre de fil mm	Référence
0,20	6 99 02 009 00 0
0,35	6 99 02 010 00 0

Pare-étincelles

Ecran en acrylique pour la protection contre les projections d'étincelles, conditionné par 3



Référence 3 90 00 000 00 4

Installation de ponçage, acier inoxydable GXE

Référence 6 99 02 344 00 0

ACCESSOIRES

Accessoires GRIT GXW

Émulsion lubrifiante

Concentré, 10 l, rapport de mélange 1:30, soit 300 l de lubrifiant

Référence 6 99 02 100 00

Autres accessoires GRIT GX

Tuyau flexible

pour l'évacuation des poussières, Ø 90 mm, longueur 1 m, en acier, résistance élevée à la chaleur



Référence 3 90 00 000 00 2

Collier de serrage

pour la fixation du tuyau flexible

Référence 3 90 00 000 00 3

Bac récupérateur

pour l'extinction des étincelles, couvercle en métal pour le raccordement du tuyau flexible, en matière plastique, poignées latérales, capacité d'environ 20 l



Référence 6 99 02 000 00 0

Aspirateur GX5

Référence 6 99 02 000 14 7

Accessoires GRIT GI 75/GI 75 2H

Revêtement graphite

sert de support de glissement lors du ponçage de surface, 80 x 430 mm, conditionné par 5

Référence 3 90 00 000 00 1

Roue de contact

Ø 200 x 75 mm, dureté 80 shore

Référence 3 90 00 000 00 5

Roue d'entraînement

avec revêtement en polyuréthane pour des durées de vie élevées, Ø 200 x 75 mm

Référence 3 90 00 000 00 6

Pare-étincelles

Ecran en acrylique pour la protection contre les projections d'étincelles, conditionné par 3



Référence 3 90 00 000 00 7

Unité de biais pour la préparation de cordon de soudure GI 75/GIS 75

Référence 6 99 02 000 15 0

Set acier inoxydable GI 75/GIS 75

Référence 6 99 02 000 14 8

Accessoires GRIT GI 150/GI 150 2H

Revêtement graphite

sert de support de glissement lors du ponçage de surface, 155 x 430 mm, conditionné par 3

Référence 3 90 00 000 05 6

Roue de contact

Ø 200 x 150 mm, dureté 80 shore

Référence 3 90 00 000 18 8

Roue d'entraînement

avec revêtement en polyuréthane pour des durées de vie élevées, Ø 200 x 150 mm

Référence 3 90 00 000 08 9

Unité de biais pour la préparation de cordon de soudure GI 150/GIS 150

Référence 6 99 02 000 15 1

Set acier inoxydable GI 150/GIS 150

Référence 6 99 02 000 14 9

Accessoires GRIT GI 150/GI 150 2H

Pare-étincelles

Vitre en verre acrylique pour la protection contre les projections d'étincelles, conditionné par 3



Référence 3 90 00 000 18 4

Accessoires GRIT GIL

Embase rotative GRIT GIT

pour l'adaptation à la zone de travail dans les endroits exigus, réglage en continu de la plage de pivotement jusqu'à 90°.

Référence 6 99 02 176 00 0

Accessoires GRIT GIR

Rouleaux de contact

durées de vie élevées, faible résistance au roulement grâce à des roulements à billes de qualité supérieure, faciles à remplacer



Ø mm	Référence
20	6 99 02 101 00 0
22	6 99 02 102 00 0
25	6 99 02 103 00 0
25,4	6 99 02 104 00 0
26,9	6 99 02 105 00 0
28	6 99 02 106 00 0
30	6 99 02 107 00 0
32	6 99 02 108 00 0
33,7	6 99 02 109 00 0
35	6 99 02 110 00 0
38	6 99 02 111 00 0
38,1	6 99 02 112 00 0
38,3	6 99 02 113 00 0
40	6 99 02 114 00 0
42,4	6 99 02 115 00 0
44,5	6 99 02 116 00 0
48,3	6 99 02 117 00 0
50	6 99 02 118 00 0
50,8	6 99 02 119 00 0
60	6 99 02 120 00 0
60,3	6 99 02 121 00 0
63,5	6 99 02 122 00 0
69	6 99 02 123 00 0
76,1	6 99 02 124 00 0
76,2	6 99 02 125 00 0
84	6 99 02 126 00 0
88,9	6 99 02 127 00 0
101,6	6 99 02 128 00 0
104	6 99 02 129 00 0
108	6 99 02 130 00 0
114,3	6 99 02 131 00 0
133	6 99 02 132 00 0
139,7	6 99 02 133 00 0
168,3	6 99 02 134 00 0
193,7	6 99 02 135 00 0

Pare-étincelles

Ecran en acrylique pour la protection contre les projections d'étincelles, conditionné par 3



Référence 3 90 00 000 18 4

Avaloire

pour une aspiration optimale, pour un raccordement au pied de machine GRIT GIBE avec double aspiration



Référence 6 99 02 182 00 0

Patin de ponçage en biais GIG

Pour un ponçage en biais de précision, montage facile.

Référence 6 99 02 175 00 0

Accessoires GRIT GIE

Brosse en acier

Ø 250 mm x 60 mm, résistance très élevée du fil pour une utilisation particulièrement économique, alésage Ø 51 mm.

Diamètre de fil 0,2 mm pour tubes et profilés à paroi mince. Diamètre de fil 0,35 mm pour une utilisation universelle. Diamètre de fil 0,5 mm pour tubes et profilés à paroi épaisse et rendement élevé.

Modèle en acier :



Diamètre de fil mm	Référence
0,20	6 99 02 006 00 0
0,35	6 99 02 007 00 0
0,50	6 99 02 008 00 0

Modèle en acier inoxydable :

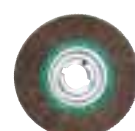

Diamètre de fil mm	Référence
0,20	6 99 02 009 00 0
0,35	6 99 02 010 00 0

Pare-étincelles

Ecran en acrylique pour la protection contre les projections d'étincelles, conditionné par 3



Référence 3 90 00 000 00 7

Accessoires GRIT GIE

Cassette filtre

convient pour GRIT GIBE

Référence 3 90 000 97 6

Cassette filtre

convient pour GRIT GIXBE

Référence 3 90 00 001 10 1

Accessoires GRIT GIC

Guidage individuel GXIS-1

Ø 0-130 mm

Référence 6 99 02 180 60 0

Guidage pour tubes GXIS-2

Ø 0-130 mm, longueur > 1 000 mm

Référence 6 99 02 181 60 0

Dispositif de nettoyage de tube

pour un environnement de travail propre et sec. Le lubrifiant est raclé de la surface du tube sans le rayer. Pour les tubes d'un diamètre entre 10 et 130 mm. Montage facile sur GRIT GIC.



Référence 6 99 02 000 14 6

Gabarit de perçage

pour fixation du module GIC sur les ponceuses à bande GRIT GI 75/GI 75 2H antérieures à la série 1034026. Position des perçages et taraudages à effectuer à posteriori sur les ponceuses mentionnées.

Référence 3 90 00 004 55 4

Rail de guidage, en laiton

pour le ponçage à sec et les surfaces brutes



Référence 3 90 00 000 49 6

Rail de guidage en nylon

pour une qualité de surface supérieure



Référence 3 90 00 000 49 7

Émulsion lubrifiante

Concentré, 10 l, rapport de mélange 1:30, soit 300 l de lubrifiant

Référence 6 99 02 100 00 0

Autres accessoires GRIT GI

Tuyau flexible

pour l'évacuation des poussières, Ø 90 mm, en acier, longueur 1 m, résistance élevée à la chaleur



Référence 3 90 00 000 00 2

Collier de serrage

pour la fixation du tuyau flexible

Référence 3 90 00 000 00 3

Bac récupérateur

Collecte la poussière de ponçage, en matière plastique, env. 400 x 300 x 285, peut aussi être utilisée comme réservoir d'eau pour l'extinction d'étincelles, capacité d'env. 20 l



Référence 3 90 00 000 48 5

avec couvercle en métal pour le raccordement du tuyau



Référence 6 99 02 000 00 0

Aspirateur GXS

Référence 6 99 02 000 14 7





**Avez-vous d'autres questions ? Ou bien souhaitez-vous tester les ponceuses à bande GRIT ?
Demandez conseil auprès de votre distributeur spécialiste :**

DE: C. & E. Fein GmbH, Telefon 07173 183-0, www.fein.com

BE: FEIN BELGIQUE, InduTools NV, Téléphone 02/270 96 60, www.fein.be

CA: FEIN Canada, Phone 905 890-1390, Toll Free: 1-800-265-2581, Toll Free (Français): 1-800-789-8181, www.fein.ca

CH: FEIN Suisse AG, Bernstr. 88, Téléphone 044 745 40 00, www.fein.ch

FR: FEIN FRANCE S.A.S., Téléphone 03 88 71 56 50, www.fein.fr

